

✓
Sumava

2003

F1

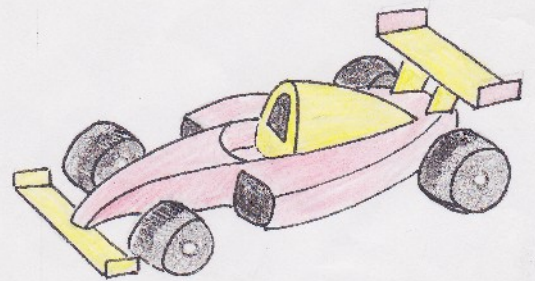
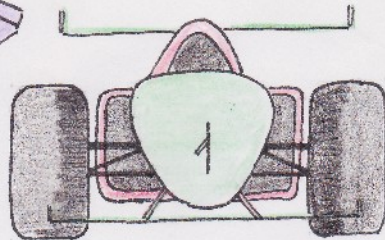
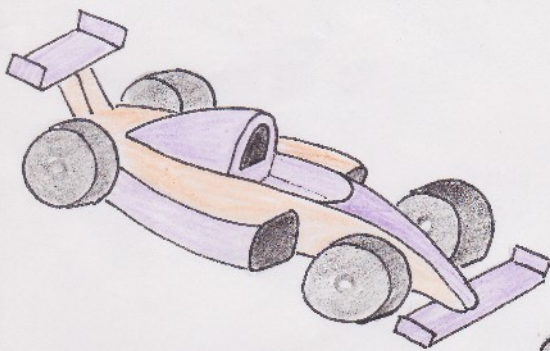

Úvod

Po nekteřích dlouhých a náročných jednáních všech možných a nemožných komisí a týmů se dostalo šumavskému Radešovu neuvěřitelné štěstí!

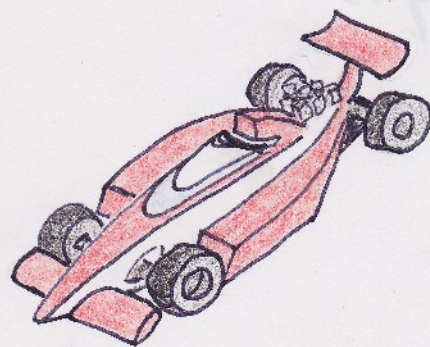

Po Brazílii, Kanadě, Anglii, Japonsku a slavném Monaku k nám zavítá kolotoč seriálu F1!

Pro toto místo, vrcholovým soutěžením dosud nedotčeno, je to samozřejmě velká příležitost.

Celá věc má však i své stinné stránky.

Ze prvé: Na dosud nehomologovaném šumavském okruhu, odmítli zavodit prakticky všichni špičkoví piloti a navíc se k jejich bojkotu přidala i značná část servisního a realizačního personálu.

Na druhou stranu stájeví bossové, zabalení do milionových zisků, nemohla tato malichernost zastavit. Nechtěli totiž zklamát šéfa seriálu **Fandu Nikkila Loudu**.

Proto se rozhodli uvolnit nehorázně vysoké sumy peněz na podporu a organizaci tohoto podniku, včetně náboru nových členů týmů.

Každý tým vede zkusimý manažer se svým asistentem.

Celého podniku se účastnilo celkem 10 upitokojících stáží. **Box Šumava**

F.N.L.



✓ Přehled manažerů a jejich asistentů



Do čela první stáje se dosadil ALAN SPROST.

Alan je bývalý pilot proslavený svou nepřekonatelností a nepřekonatelnou rychlostí a to nejen na závodním okruhu, výbrž všude a ve všem. Potatně tak nám napovídá jeho jméno.



Druhou stáj vedla VYTRVALÁ STIHAČKA -

- bývalá náruživá fanynka seriálu Formule 1 a příležitostně modelka, která se svou vytrvalostí a nekonečným stíháním prodrala mezi elitu seriálu F-1!



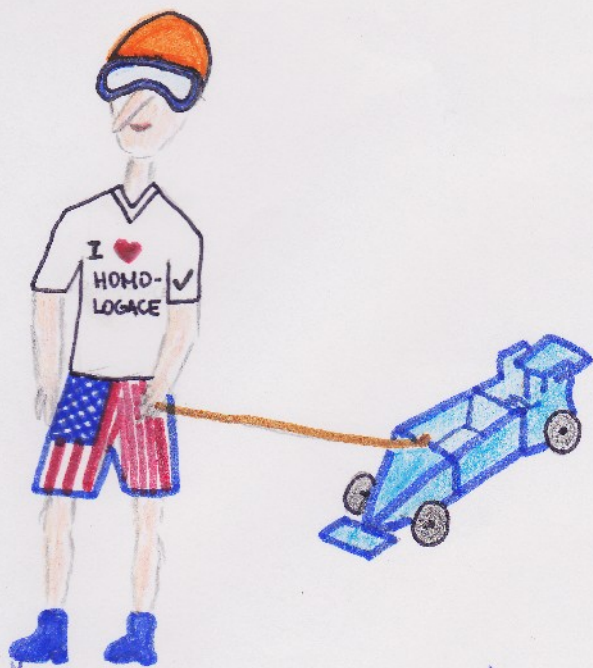

Třetí tým uvedl někdo jiný než světově známý **HELMUT TRABIMACHER** a jeho věrná a krásná asistentka **SNAŽILKA**. Helmut je zřejmě vzdáleným příbuzným Michaela Schumachera. Helmut se do seriálu Formule 1 dostal nejspíš jen díky svým známostem a to dokonce i přes svého ultrapomalého trabanta. V kulobrech se množí nejasnější zprávy o jízdi Helmutově pověstné kládě.

Čtvrtá stáj spadla pod vedení **CHLADÍČÍ KAPALINY**, od níž se ani na krok nehmul její asistent a pomocník **DAŠÍ KOL**. Chladicí kapalina je jichou a prvních pilotku seriálu Formule 1. Je známá svou vášní pro francouzská auta značky Renault. Chladicí kapalina nejen chladí, jak napovídá její jméno, ale v určitých situacích dokonce i pořádně rozpálit.



Pátá stáj se stala kořistí nechtalně známého **KRABENNE UHRÝČELA** a jeho asistentky **NESLYŠÍM MOTOR**. Krabenns přišel do managementu po propuknutí obrovského skandálu, když vyšlo najevo, že velmi náruživě a ve velkém množství pojídá velmi vzácné a chráněné peruvánské kraby.

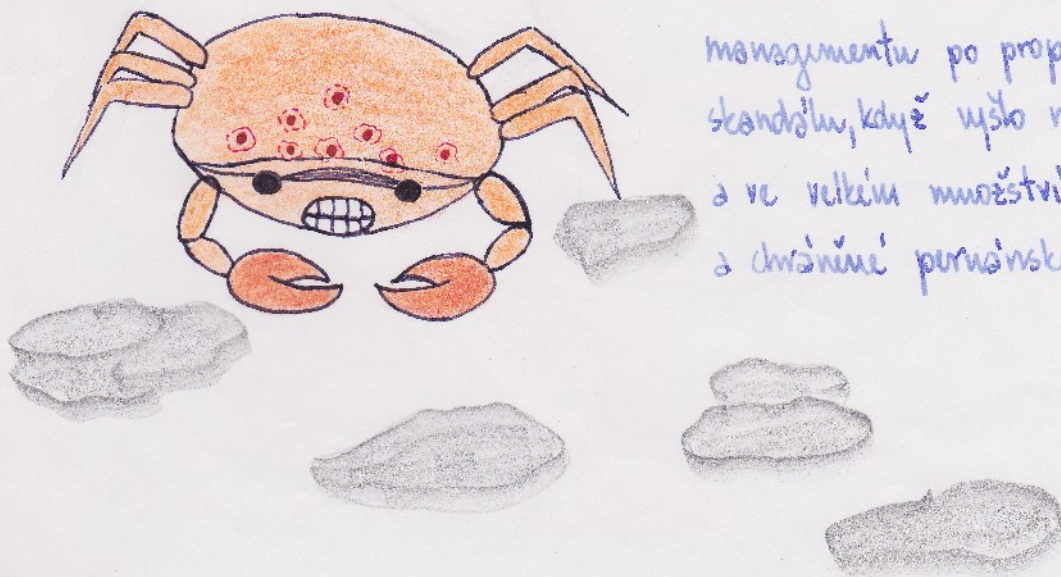

V čele šestého týmu stonul proslulý
ŽŮL VILNEJ se svou asistentkou

NABITOU STARTOVAČKOU. Po neúspěšné
kariéře dětského lékaře se tento, dnes již
veterán v seriálu, pokouší prosadit ve zcela
jiném odvětví. Jak napovídá jméno, v konzumaci
chmelomoku se drží na špici, avšak v závodním
poli ji na chvostu. Příjmení bude lepší
ponechat bez komentáře.



Sedmou stáj překvapivě převzala manažérka
KACHNA S VEJFUKEM a její asistent
ÚČINNÍ RETARDEŘ. Manažérce Kachně se poměrně
snadno daří zajiždit mladé a nezkušené piloty
i pilotky. Její úspěchy však poněkud hyzdí aféry
s únikem informací ze zákulisi. Následně vznikají
nejnižší kachny, které se ovšem často rozplynou
jako kouř z výfuků, již tak neúspěšně sbírá!

Na nejvyšším postu osmi stáji se zabýdla
manažérka 4x4 ERBEG se svou pravou rukou,
asistentem 2x0. Především lze vyčíst, že
4x4 erbeg je jedinou osobou, která se spory
o erbegy v historii soutěže Formule 1
prakticky vůbec, ale vůbec neobjeví.

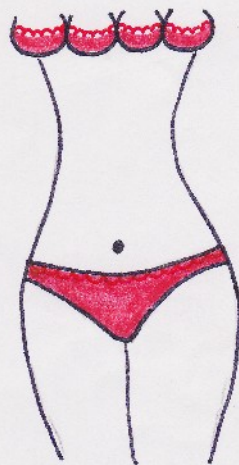

V čele stáje číslo 9 nemohl stanout
nikdo menší než topmanažer **JASNEJ VITĚZ**
a jeho asistentka **BEZEDNA' NADRA'**. Jasnej Vitěz
klame své okolí nejen zjevem, ale i jménem, nebo
ve skutečnosti se mu během jeho profesionální
závodní kariéry nepodařilo dokončit být jin
jeden jediný závod.



Vzhledem k velmi omezeným možnostem ve výběru
manažerů jednotlivých stájí, zbylo na to stáje už jen
manažerka **TRAGICKA' NEHODA** a její vzdálený
příbuzný, asistent **NABLEJSKANY' FA'RO**.

Tragická nehoda byla kdysi talentovanou pilotkou
jichu sultovského úspěšně stáje F1, ale naneštěstí byla
její slibná kariéra zničena v úplných začátcích
nešťastnou srážkou s ruským pilotem
Davidem Davidčikem.



Jednotlivé etapy závodů seriálu Formule 1.

1. "PRVNÍ HOMOLOGACE"

Ze známých komerčních i nekomerčních důvodů bylo nutné vytvořit přiměřeně silný seriál Formule 1 takřka na zelené louce.

Kvalitní stáj ovšem není charakterizována jin vozem Formule 1, výběr i mnohým dalším. A proto bylo nutné vytvořit vše, co je nezbytně potřebné pro kvalitní image a propagaci podniku formátu seriálu Formule 1.

Týmů byly hlavy dohromady. Na prvním místě bylo nutné týmů vlastní pojmenovat. Že téměř nadlidského úsilí vzniklo to naprosto nových originálních názvů stáji:

- 1.) Přijete kocky
- 2.) Nebezpečná akcelerace 0-100
- 3.) Mc Delfin
- 4.) White warriors
- 5.) Nadupané motory
- 6.) Oranžové střely
- 7.) Šumatic
- 8.) Toxic
- 9.) Schuma wacher
- 10.) Freejohodencz

POKRYK!

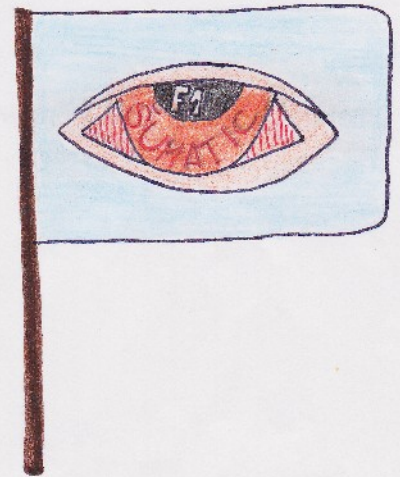

Kromě názvů si týmů vytvořily i příslušné vlajky, logo a většina týmů se nebála vytvořit i své vlastní originální motto.

V rámci finální prezentace jednotlivých týmů pak upravený zástupce každé stáji seznámil odbornou porotu i se stručnou historií svého týmu.

2. KONSTRUKCE MONOPOSTŮ

Poté, co jednotlivé stáje vytvořily svou image, bylo nutné konečně využít miliardy uvolnění ze stájevých trezorů. Přišel čas zkonstruovat monoposty. Tým manažerů vybral ze svého středu 2 technicky nejvzdávanější členy, konkrétně Alana Sprosta a Helmuta Träbimachra, aby připravili podklady pro technický výkon takového formátu.

Na stavbu monopostu měly týmy extrémně málo času. Celý podnik totiž musel být uskutečněn za jeden jediný den.

Začali jsme hned za úsvitu. Každá stáj obdržela přesný konstrukční plán včetně podrobného technického nákresu. Pod vedením svých manažerů týmy nejprve vyráběly jednotlivé díly z ultralehkého uhlíko-kartonu. Každý jednotlivý vyrobený díl byl samozřejmě precizně zhomologován v homologačním centru, jež řídil sám velký Helmut.

Je jasné, že bylo třeba učinit za dost i požadavkům komerce a stylům jednotlivých týmů. Proto bezprostředně po zhotovení dílů musely týmy začít pracovat na designu svých monopostů.

Konečnou fází pak byla samotná konstrukce vozu F1.

Jednotliví manažeréři nakonec tohoto náročného dne ohodnotili technickými provedení, jež zmíním design a samozřejmě originalitu všech formulí.

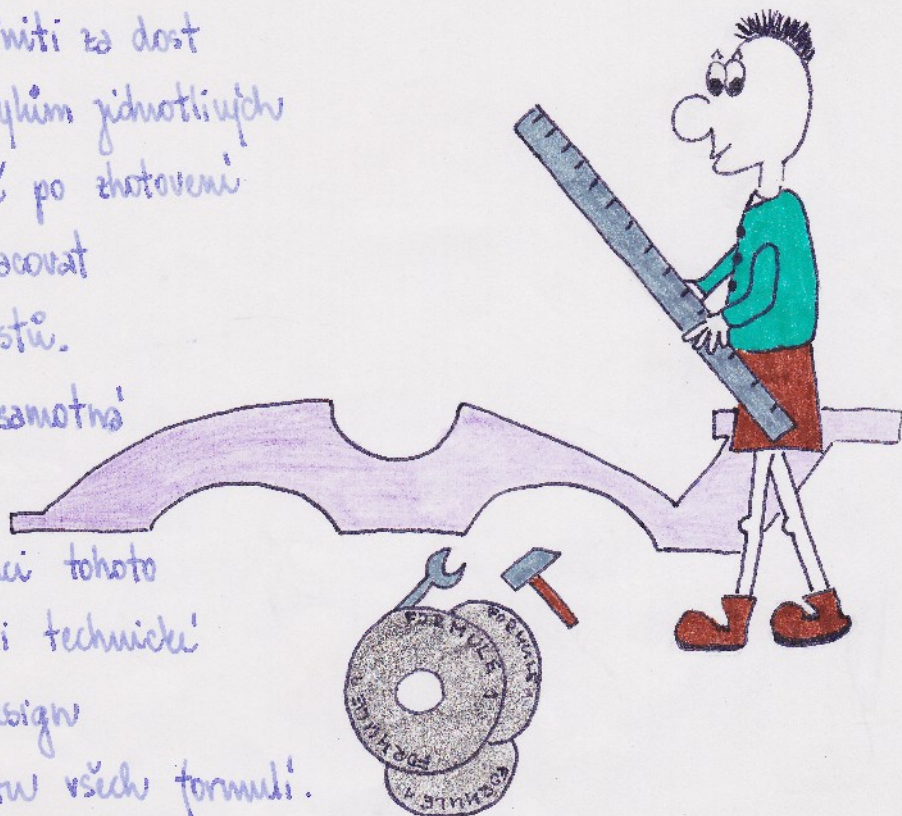

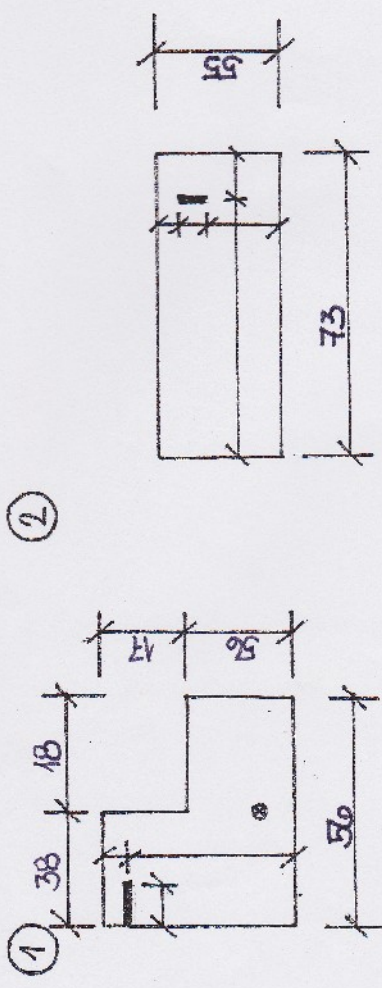

2

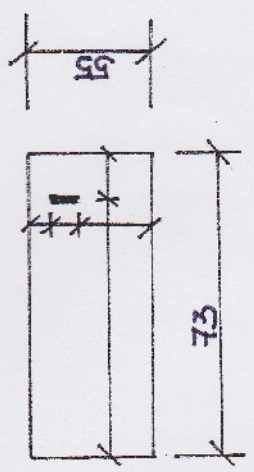

5

4

3

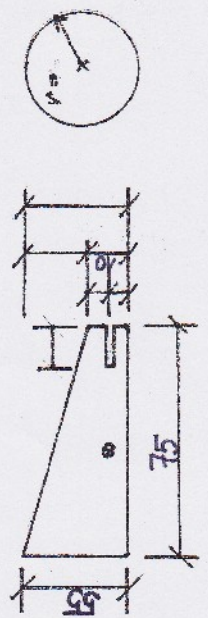

6

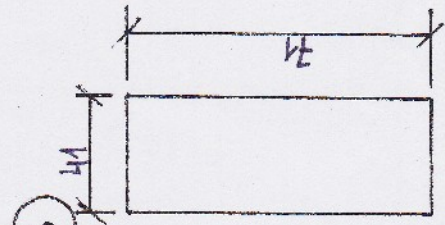

7

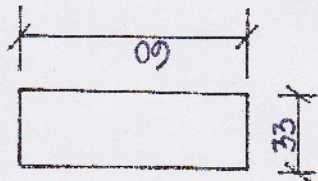

8

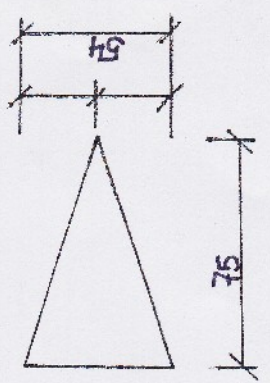

9

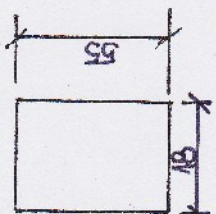

10 DŘEVĚNÁ OSA



11

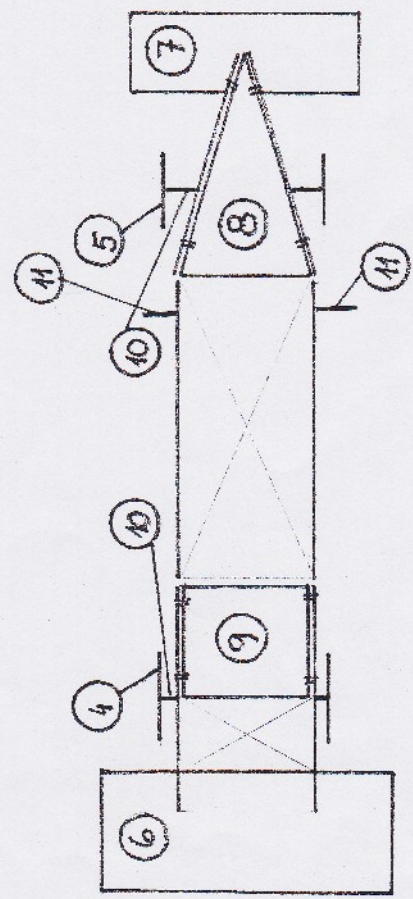
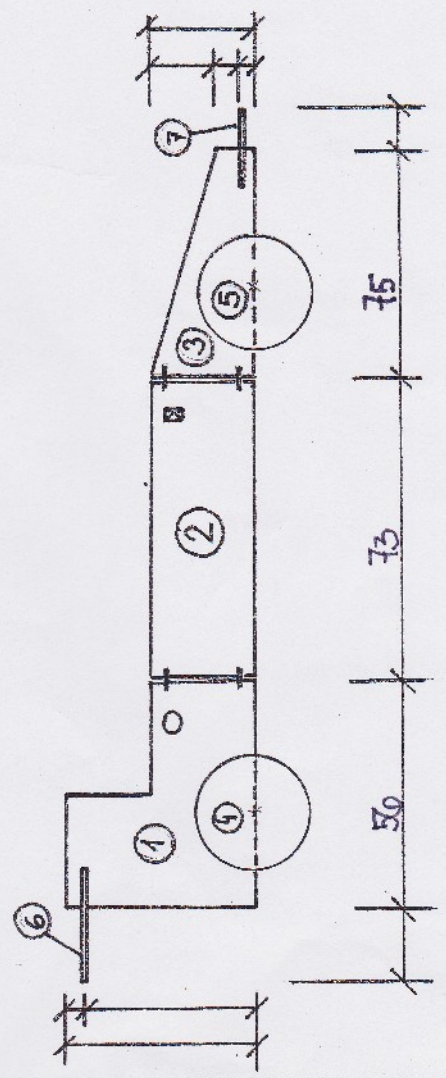
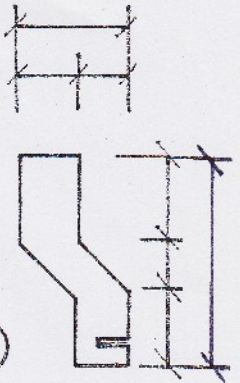

3.

TRANSPORT NA VELKOU CENU

Po extrémně drahé stavbě monopolu a neuvěřitelné nákladní volbě Miss se dostaly formule stáje Šumava do první finanční tísně.

Přeprava stáje na velkou cenu není žádná maličkost a vyžadují mnoho prostředků. Aby ji jednotlivé stáje mohly uskutečnit, nezbylo než si peníze vypůjčit. Velké bankovní domy ovšem nepřekypují důvěrou k riskantním podnikům tohoto typu. Proto bylo třeba na prvním místě přesvědčit bankovní úředníky o schopnostech a důvěryhodnosti jednotlivých stájí.

Každá stáj musela koncu dotáhnout nejen své znalosti a rozhled v oblasti Formule 1, ale i kreativitu, např. návrhem co možná nejoriginálnějšího závodního okruhu.

Na základě svých výsledků pak každá stáj obdržela půjčku, která měla usnadnit náročný transport. Smutnou pravdou ovšem je, že prakticky žádná stáj nezískala dostatek peněz na hladký příjazd všemi státy zvolené cesty.

Jedinou možností, jak se vyhnout drahým poplatkům, bylo plnění ne zrovna snadných úkolů zákeřných na libovůli zkorumpovaných edních úředníků.

Úspěšnost jednotlivých stájí byla hodnocena jednak podle množství získaných peněz a jednak podle rychlosti samotného transportu.

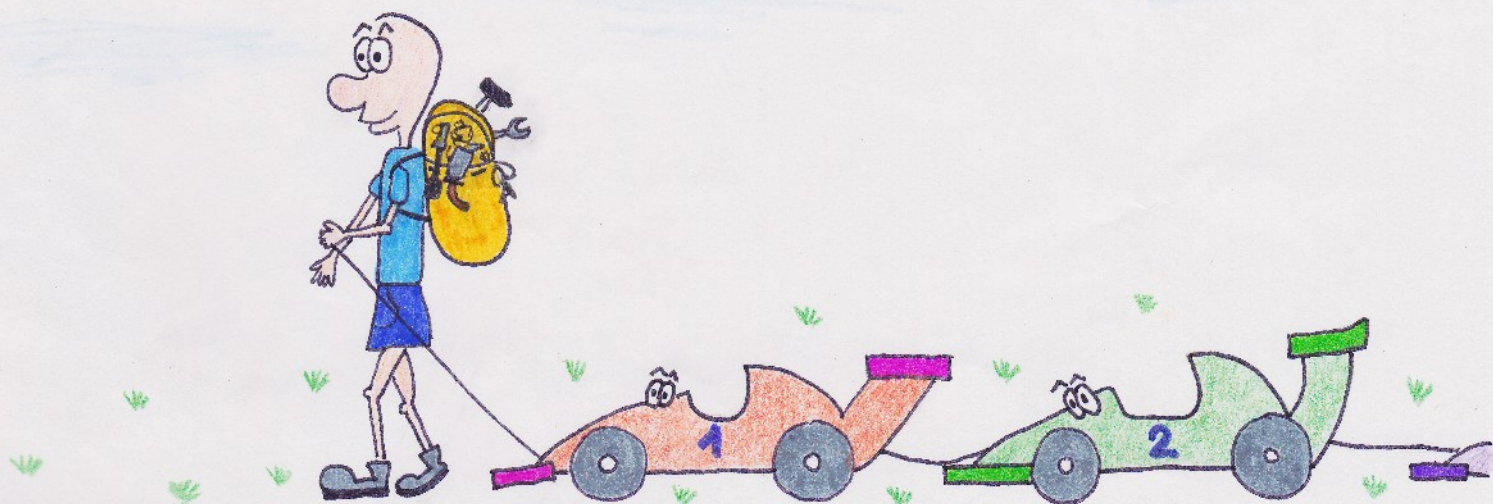

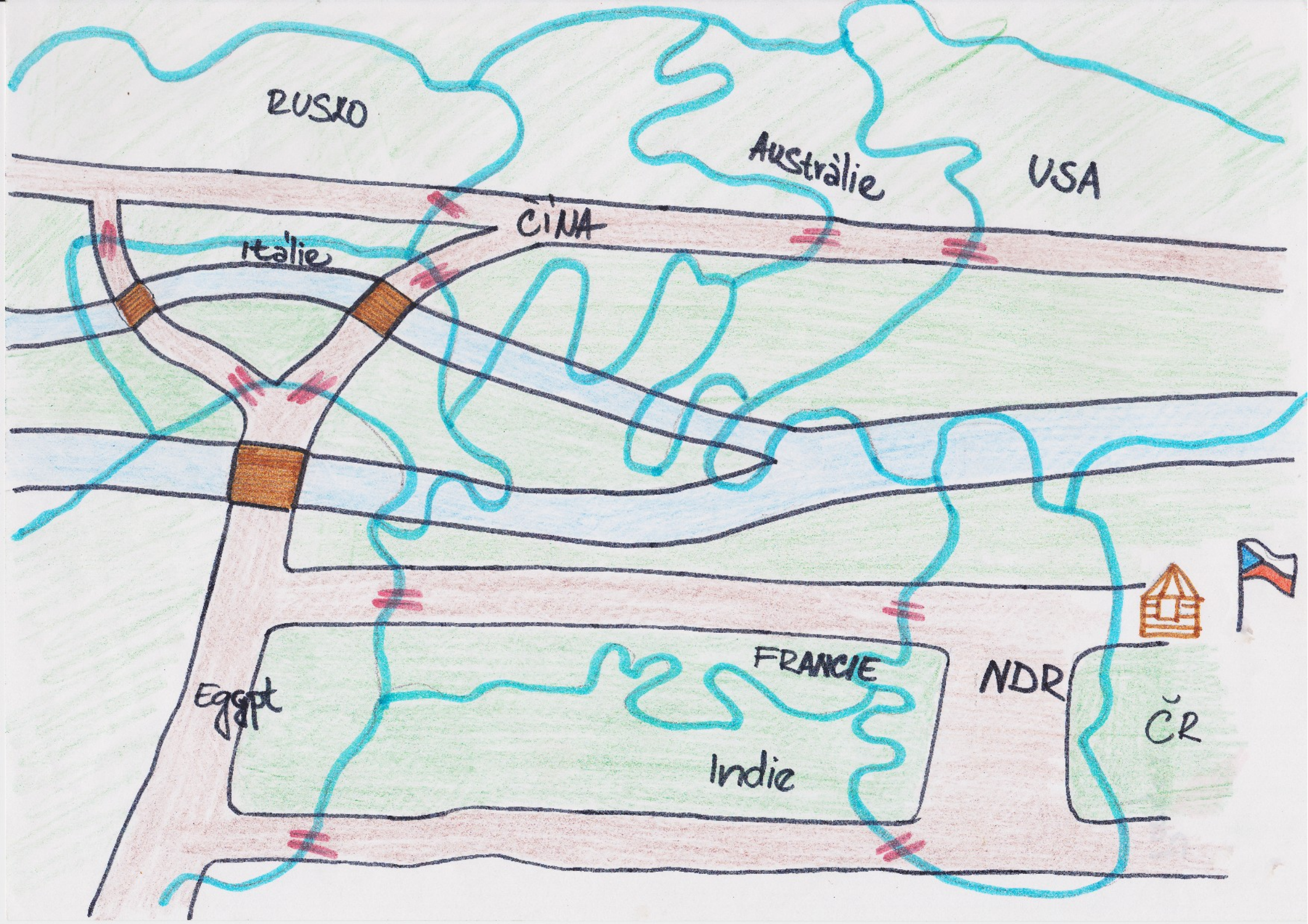

RUSKO

Austrálie

USA

Itálie

ČINA

Egypť

FRANCIE

NDR

Indie

ČR



Volba Miss Formule 1.

K seriálu Formule 1 nepatří jen silná auta, bohatí manažeři a charismatičtí piloti, nýbrž i krásné ženy. Je takřka pravidlem, že v každé stáji Formule 1 se nějaké takové vyskytují. Nejlepší způsob, jak takové krásky najít, je vyhlásit soutěž o „Královnu krásy“. Tým, v jehož středech jsou ty nejkrásnější dívky, může pak mnohem lépe vystupovat.



Vedení seriálu „F1“ se proto rozhodlo uspořádat slavnostní galavečer, jehož cílem bylo zvolit „Královnu krásy šimarské stáje závodů F1“. Z každé stáje byla vybrána jedna kandidátka.

Až z Budapešti byla pozvána slavná moderátorská dvojice Šťábn & Borbála. Dále byli pozváni slavní porotci soutěží krásy a vše mohlo začít. Do poroty zasedly osobnosti tak proslulé jako: slavný závodník Kemerson Tutytypeldi, tenisté Anna Kurniková, nebezpečný Fantomás a vtipem i recepty sršící Helenka Růžičková.

Dívky soutěžily v 5 náročných disciplínách. Po úvodním krátkém představení a rozhovoru s moderátory, měly za úkol předvést fandění na závodě F1 v různých neobvyklých situacích. Mezi další disciplíny patřily: tankování vozu F1, taneční kresba s libovolně vybraným partnerem, volná disciplína a nezbytná proměna do v plavkách.

Na úplném závěru, už porota vyhlásila výsledky, bohužel dívky krásné hostesky se speciálními zvláštnostmi.

1. **Eliska Benešová** (družina č. 4)
2. **Petra Hložková** (dr. č. 1)
3. **Mila Nádeníčková** (dr. č. 8)

Výslední pořadí bylo následovné: ↴

4. Finální testování před Velkou cenou

F1

Ještě ani nedozněly poslední tóny Homologačního kvapíku a týmy se musely rychle vrátit do práce. Bylo totiž nezbytné nutně provést tvrdé testování jednotlivých stáří před samotnou Velkou cenou Šumavy. Účelem testování nebyla pouze zkouška připravenosti a výkonnosti týmu, ale i výběr pilotů, mechaniků, informačních specialistů či uklízeček. Mezi klasické testy patřili: jízda zručnosti, výměna obutí, zkouška zraků, testování přenosu dat či výběr nejschopnějších pilotů.

Do náročného programu byly ovšem zařazeny i méně obvyklé disciplíny jako: orientace v jednotlivých týmech nebo test zručí motorů.

Je třeba říci, že většina týmů zvládla náročný program na výbornou a došla tak svou připravenost.

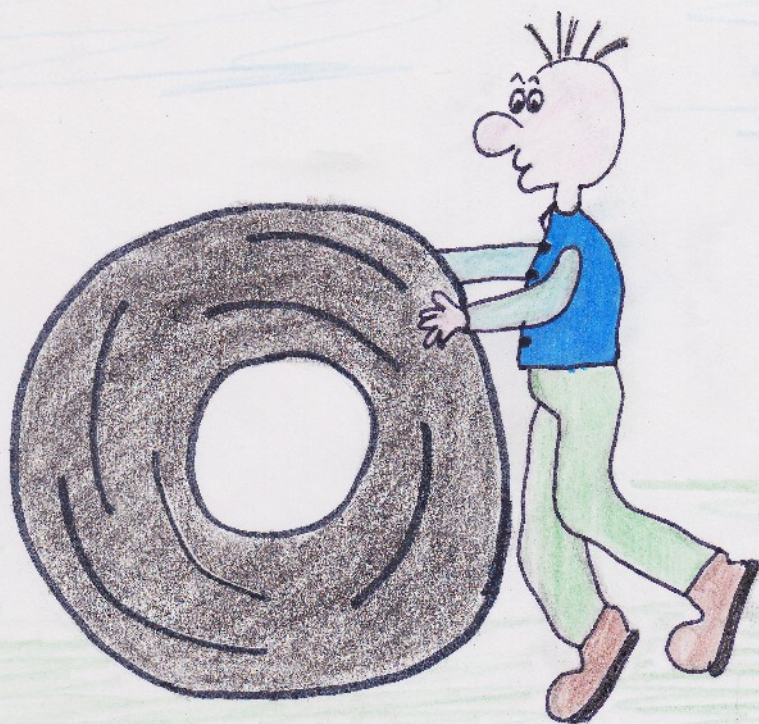

Taneční

večer

Homologacní

kvapík

Po úspěšném transportu stáji na místo konání Velké ceny Šumavy, přišel čas uspořádat taneční večer za účelem uvolnění napjaté konkurenční atmosféry a lepšího poznání místních podmínek. Na druhou stranu určitá míra konkurence je zdravá a soutěž ji přece jen soutěž. Proto každá stáj vybrala ze svého středu taneční dvojici, která ji reprezentovala v různých tanečních disciplínách, jež se prolínaly s volnou taneční zábavou.

Večerem nás provázela skutečně exotická dvojice moderátorů -
- vila Amálie a motýl Emanuel.

Do mezinárodní poroty ochotně přijali pozvání: Eminem, Robbie Williams, Helena Vondráčková a zástupce romské menšiny, talentovaný zpěvák Dežo Býlýj. Mezi soutěžícími páry se nečekaně, pravděpodobně díky přitažlivým umělcům, objevil taneční šampioni z Brazílie: Gina a Fred.

Soutěžní páry se snažily oslnit porotu co možná nejoriginálnější taneční kreací v devíti různých disciplínách. Během večera zaznělo například: „Těbornická polka“, „Radešovský valčík“, „Hudební mix Kachmy s vejfukem“, „Slovenské tango Jasného Vítěze“ v podání Deže Býlého, Disco Fandy Nikkiho Loudy, velmi speciální „plouzáč paní V“ při němž musely taneční páry vydržet po celou dobu tančit s vyplazeným jazykem a zlatým hřebem večera byl „Homologacní kvapík“. Vítězné páry získaly nejen bonusové body do hodnocení seriálu F1, ale i luxusní večeri pro dva či Aniččin zmrzlinový pohár.

Vítězné

taneční

parý

1. místo

Bára Goldmanová & Jana Neuhauslová (10. & 1. družina)

2. místo

Verča Králová & Jan Svoboda (7. družina)

3. místo

Mila Nádeníčková & Petr Kotvas (8. družina)

Nad'a Gasiorková & Roman Dvořáček (4. družina)

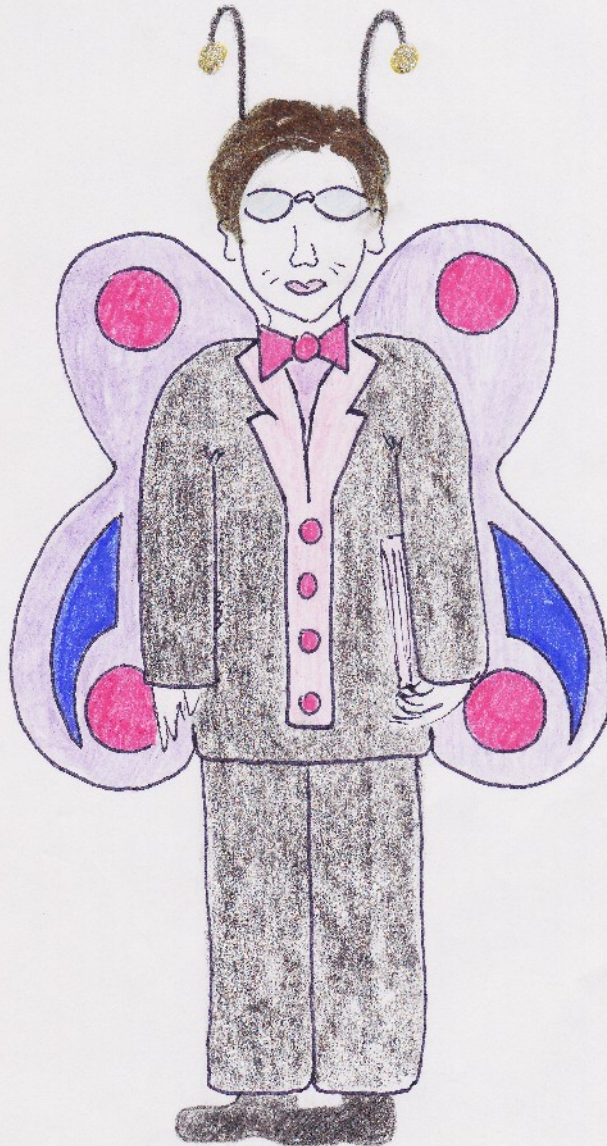

5. Naši únos pilotů

Jak již bylo zmíněno, Velká cena Šumavy, neměla své mocné zastánce a příznivce, nýbrž i zákeřné odpůrce.

Noe před Velkou cenou se tyto lidi rozhodli sáhnout až k nejzáššímu prostředkům. Nepozorovaně pod rouškou tmy pronikli do stájových boxů a unesli nejzachopnějšího pilota každé stáje.

Nicméně díky téměř dokonalému zabezpečení byl tento špinavý útok včas odhalen a množství jednotlivých týmů nuprodlení vyrazili po stopách únosců.

Členové stáje pak vyrazili po svých stopách. Díky této rychlé reakci bylo možné únosce sledovat i přesto, až se rozdělili do tří různých směrů. Rychlost pronásledování a početní převaha únosců značně znejistily.

Také se rozhodli sáhnout k dalšímu nečestnému a nesportovnímu ústoku. Zanechali své oběti uprostřed pustiny umístěni do záhadného světelného čtverce. Navíc ještě zanechali před každým čtvercem magnetofony s upsměšnou, strach nahánějící nahrávkou.

Odhodlanost a nebojácnost členů družstev však nakonec došla k jádru vítězství nad úzkostí a ubohostí únosců a piloty se podařilo vysvobodit.

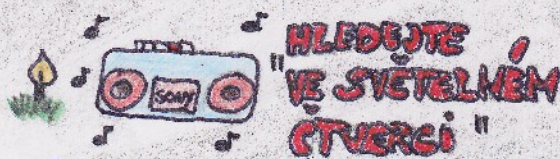

6. Velká cena Sumary

Ve středu 16. července 2003 vyšlo Slunce v 5:09 středoevropského času.

Počasí bylo jasné a teplota se přes den měla vyšplhat až na 32°C ve stínu.

V boxech jednotlivých stájí vládl vzrušení a nervozita prakticky už od začátku ranního gongu. Týmy se připravovaly na velké finále.

V nesnesitelném žáru odpoledního Slunce začal trénink. Po vstupním kontrolním psychotestu, jinež byl nezbytný vzhledem k významu podniku, přišlo na řadu promazání a čištění motorů, krátká fyzická příprava, doplnění chladicí kapaliny a na mililitry upočtené tankování.

Vlastní závod probíhal nekonečně dramaticky. Až teprve při finálním výtonu a totálním nasazení celého týmu se začaly projevovat jak konstrukční a technické chyby vozu, tak nervozita a celkové vyčerpání pilotů.

Jen díky nadlidskému úsilí se podařilo závod dokončit všem strojům, pravda někdy i za cenu naprostého zničení týmových monopostů.

Na konci závodu zavládlo nadšení a všeobecná úleva. Ukázalo se, že jako v každém sportu není nejdůležitější vítězství či umístění, ale především účast.

Nakonec nebylo už vhodné ukližit týmy v průběhu celého podniku a vyhlásit výsledky.

1. místo: družina číslo 8

2. místo: družina číslo 7

3. místo: družina číslo 10

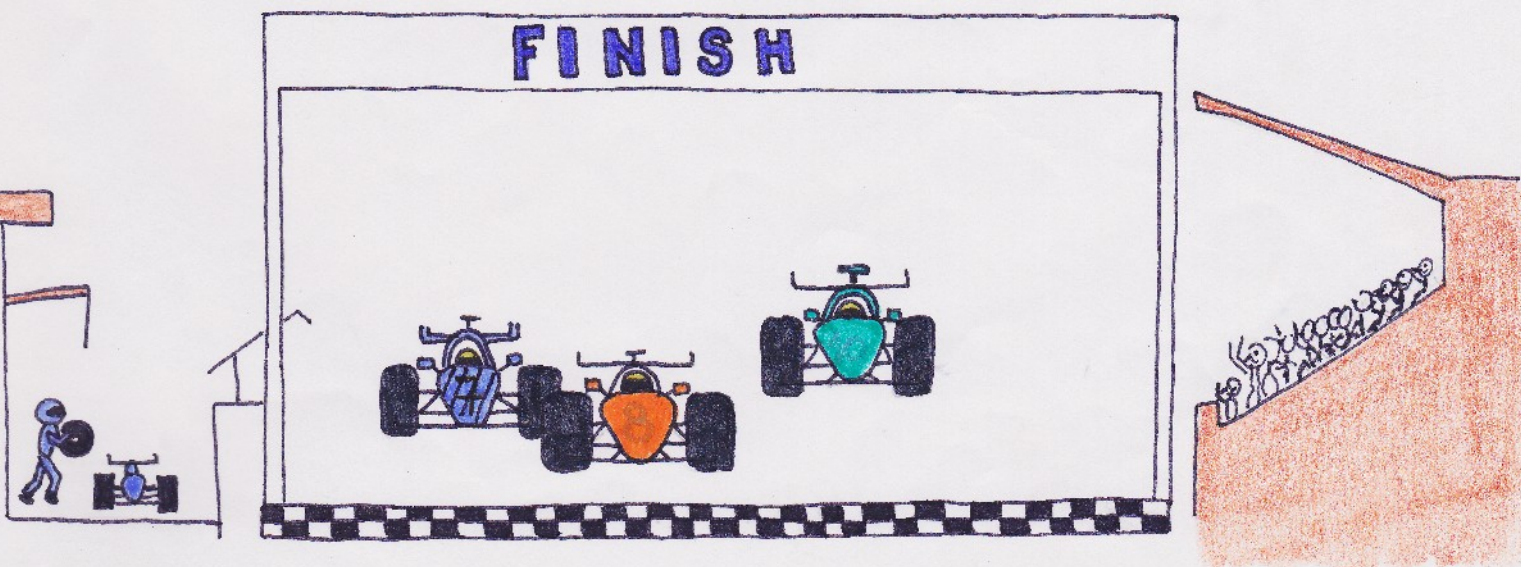

1. oddíl



MANAŽÉR: Alan Sprost (Martin Jirsa)

ZÁVODNÍ ODDÍL:

Marcel Ogureček, Martin Jukličko, Pavel Novotný, Roman Dvořáček,
Jiří Myškovský, Jan suchý
Radek Marsálek, Luboš Vítek, Lukáš Rypka, Petr Lichner, Vladislav Horšálek,
Petr Šumor

2. oddíl



MANAŽER: Vytrvalá Stiháčka (Simona Petříková)

ZÁVODNÍ ODDÍL:

Paula Pertlíková, Kristýna Kobzevová, Barbora Goldchmanová, Jana Neuhanschová,
Lenka Vošvrdová, Kateřina Fenclová
Bára Vitiš, Sára Amstusínová, Petra Šedivá

3. oddíl



MANAŽER: Trábmachr (Josef Kadlec)
ASISTENTKA: Smažilka (Zuzana Janklová)

ZÁVODNÍ ODDÍL:

Vojtěch Pošík, Jakub Myškovský, Martin Nohýžl, Petr Němec, Petr Kotvas,
Martin Holešovský, Oldřich Hlaváček
Vlastimil Novotný, Pavel Fenc, Marek Effenberger, Karel Otava, Václav Vaňura,
Martin Ambrož, Jan Svoboda

4. oddíl



MANAŽÉR: Chladíček Katalina (Lucie Svobodová)
ASISTENT: Další kolo (Jeroným Šejdl)

ZÁVODNÍ ODDÍL:

Anna Maršálková, Kristina Vlčková, Libuše Hubáčková, Lucie Petrášová,
Kateřina Šedivá, Iva Procházková, Veronika Králová, Veronika Hájrová,
Mila Náděmíčková

5. oddíl



MANAŽER: Krabenns Uhryčelo (Tomáš "Krab" Sajdl)
ASISTENTKA: Neslyšim Motor (Lenka Pošíková)

ZÁVODNÍ ODDÍL:

František Bodnár, Jiří Dlouhý, Petr Šinkort, Marek Žigo, Tomáš Rypka
Martin Němčák, Jan Valtr, Jan Rudolf, Jan Gornak, Jiří Jiroušek, Horická Šteřna,
Martin Javorčík

6. oddíl



MANAŽÉR: Žoť Vilnej (Ivan „Iggý“ Berka)
ASISTENTKA: Nabita' Startovačka (Helena)

ZÁVODNÍ ODDÍL:

Linda Kubátová, Martina Šebestíková, Kotuřina Nováková, Lenka Brynychová,
Kotuřina Holečková, Kotuřina Ráčková
Veronika Kropáčková, Kristýna Kryštičková, Andrea Němčková, Denisa Růžičková,
Petra Kropáčková, Lucie Přimlová

7. oddíl



MANAŽER: Kachna s vejfukem (Katka Vernerová)
ASISTENT: Učimný retardér (Tomáš Krulac)

ZÁVODNÍ ODDÍL:

Jan Melich, Mirek Stejskal, Viktor Kofka, Lukáš Janek, Lukáš Kuchov, Mirek Fencel
Luboš Svoboda, David Mares, Lukáš Žďárský, Michael Bezucha, David Konušina,
Tomáš Němec, Lukáš Řehák, Jan Vondra

8. oddíl



MANAŽER: 4x4 ěrbeg (Lucie Zahradkova')
ASISTENT: 2x0 (Ondřej Jirsa)

ZÁVODNÍ ODDÍL:

Irena Nováková', Petra Hložková', Katarína Jirásková', Nikola Brokušová',
Alžběta Nováková'
Martina Tržická', Veronika Lesáková', Marcela Hondllová', Lucie Rubcšová',
Hana Klausová'
+ Dominika Novotná' (Bláškova')

9. oddíl



MANAŽER: Jasnej Vítěz (Jakub Rydřl)
ASISTENTKA: Bezedna' Nádřeř (Lada Chramostová)

ZÁVODNÍ ODDÍL:

Martin Dousěk, Daniel Malinovský, Tomáš Buxš, Petr Bilek, Jakub Švancar,
Adam Jakubel, Filip Roubek, Milan Kábrt, Lubomír Křehák; Jaroslav Hofman

to. omládí



MANAŽER: Traquiča' Nehoda (Jana Tovarová)
ASISTENT: Nablejský Fáro (Milan Tovar)

ZÁVODNÍ ODDĚL:

Klára Kucherová, Monika Povolná, Michaela Klementovičová,
Monika Hercotová, Kristýna Benešová, Eliška Benešová,
Eliška Fenclová, Karolína Lajnerová + pes Chortice (vznesl se sukeňkám)

Vedení stáji F1



Michal Hellmans Heller, Petra Šimková, Vytvářelá Střácha - Simona Petříková, 2x0 - Ondřej Jirsa,
Kachna s Vejfkem - Kateřina Vernerová, Učinný Retardér - Tom Kráček, Žok Vilnyj - Ivan Berba,
Dokš Kolo - Miro Sajdl, Krabunns Umrýčilo - Tom Sajdl, Alan Sprost - Martin Jirsa, Trabi machr - Pepa Kodlec,
Jasný Vítěz - Jakub Rydli, Nablýžskaný F1 - Míša Továra, Snažilka - Zuzka Jableková,
Neslyšim Motor - Lenka Pošková, Tragická nehoda - Jana Továrová, zdravotnícvi Evička,
Pepa a Vítěz Jišovi, p. Valentová, Verunka Joštová, 4x4 črtba - Lucka Zahradkova,
kabi Jišová, Bonamka Joštová, Iva Blažková, Vojta Jiša, Deminička Novotná, Fanda Blažek,
Beadna Náhře - Lada Chramostová, Nabita startovačka - Helena Petrouš,
Chladící Kopalina - Lucka Svobodová, p. Špitálničková



BEZ NÁMAHY NAHORU ...

... S DVOUHYM LANEM BUNGEE JUMPING DOLŮ ...





Krabbensova očistná léčebná lázeň
na odstranění uhří z těla





SNAHA O VYLEČENÍ KRABENNSE UHRMČELA
MĚLA VEDLEJŠÍ ÚČINKY PRO
ALANA SPROSTA



A CO TAKHLE KOLIČKY, MALE' DAMY ?



ZPÍVAJÍCÍ MADLENKY PRAĐLENKY



DETAILNĚ ZKOUMANĚ
ČISTOTNĚ MADLENKY PRADLENKY





NO JO,
CHLAPI VĚDÍ
VĚDYČKY VŠECHNO
NEJLÍP, VID'Ž.

Passer



NETRPELIVÁ ČEKANDA NA HOROLEZECKÝ VÝSTUP
S POCHYBNÝM JISTIČEM



TROCHA SE MI MOTA' HLAVA...